



JUEGO UNIVERSAL DE INYECTORES 5156 **UNIVERSAL INJECTOR PULLER 5156**



Manual de instrucciones *Manual instructions*



ES

MI5156
Rev. 2 - 05.01.2023

Contacto: ventas@forza.es / www.forza.es



EN

Contenido / Content

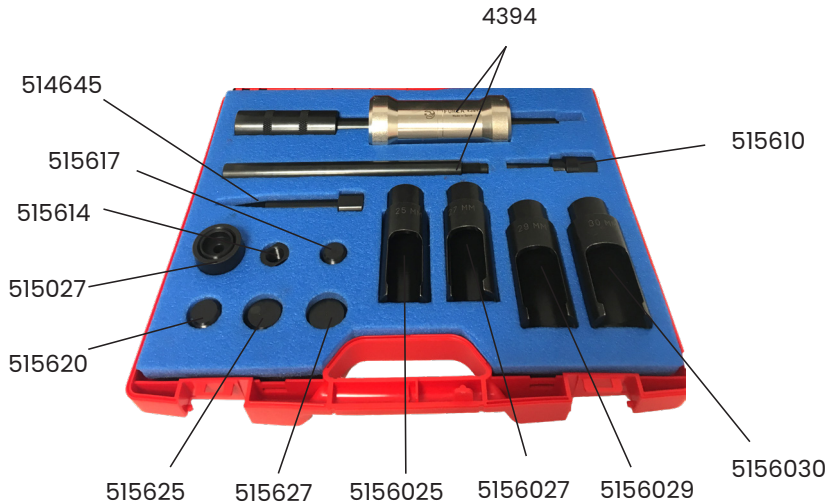

4394 Barra de impacto de 2 Kg. con prolongador. Rosca 1/2" 20h y 5/8" 18h. / *Slide hammer 2Kg. with extensions. Thread 1/2" 20h y 5/8" 18h.*

515610 Llave hexagonal 10 mm para desmontar parte interior electrónica del inyector. / *Hexagonal 10mm key to pull out injectors.*

515617 Adaptador macho M17x1. / *Male adaptor M17x1.*

515014 Adaptador hembra M14x1,5. / *Female adaptor M17x1,5.*

515027 Adaptador hembra M27x1. / *Female adaptor M27x1.*

515620 Adaptador macho M20x1. / *Male adaptor M20x1.*

515625 Adaptador macho M25x1. / *Male adaptor M25x1.*

515627 Adaptador macho M27x1. / *Male adaptor M27x1.*

5156025 Llave hexagonal con canal de 25mm Desmonta la parte electrónica. / *Hexagonal wrench with 25mm slot. It dissambles the electronical part.*

5156027 Llave hexagonal con canal de 27mm Desmonta la parte electrónica. / *Hexagonal wrench with 27mm slot. It dissambles the electronical part.*

5156029 Llave hexagonal con canal de 29mm Desmonta la parte electrónica. / *Hexagonal wrench with 29mm slot. It dissambles the electronical part.*

5156030 Llave hexagonal con canal de 30mm Desmonta la parte electrónica. / *Hexagonal wrench with 30mm slot. It dissambles the electronical part.*

Instrucciones generales / General instructions



- 1- Mantenga las normas de higiene y seguridad en el trabajo. / *Keep the standards of hygiene and safety at work.*
- 2- Utilice los elementos de protección individual obligatorios. / *Always wear suitable personal protective equipment.*

Instrucciones de uso / Use instructions

1º Opción / Option 1

- 1.- Usar la llave hexagonal adecuada al inyector 25, 27, 29 ó 30 mm. para extraer la parte electrónica.(1) / *Use the appropriate hexagonal wrench for the 25, 27, 29 or 30 mm injector in order to extract the electronical part.*
- 2.- Colocar el refuerzo del 515027 dentro del hueco.(2) / *Place the 515027 reinforcement inside the hole.*
- 3.- Roscar el adaptador roscado de M27x1.(3) / *Screw the M27x1 threaded adapter.*
- 4.- Una vez posicionado montar la barra de impacto 4394 y accionar para extraer el inyector. (4) / *Once positioned, mount the 4394 slide hammer and operate to remove the injector.*



(1)



(2)

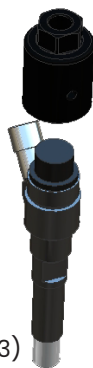

(3)



(4)

Atención / Attention

Asegúrese de limpiar los depósitos de carbón y suciedad en los inyectores antes de extraer. / *Make sure to clean up the injectors before starting pulling them out.*

Rosque bien los adaptadores. / *Screw carefully the adaptors.*

Consulte siempre las instrucciones de los fabricantes para montar y desmontar inyectores. / *Read always the manufacturer instructions before pulling out the injectors.*

En caso de rotura del inyector pasaremos al siguiente método. / In case injector breakage we will operate as follows.

1.- Usaremos la llave hexagonal de 10mm 515610 para soltar el interior del inyector, dejando libre la rosca menor.(1) / We will use the 10mm 515610 hexagonal wrench to unscrew the internal injector, leaving the minor thread free.

2.- Una vez soltado sacamos la arandela de sellado con el 515645 extractor arandelas de inyectores y la barra de impacto 4394. (2) / Once it is released, we remove the sealing washer with the 515645 injector washer puller together with the slide hammer 4394.

3.- Con el adaptador adecuado al inyector a extraer M17(515617), M20(515620), M25(515625) ó M27(515627) y con la barra de impacto 4394 extraer el inyector.(3)y(4) / Using the appropriate adapter M17 (515617), M20 (515620), M25 (515625) or M27 (515627) to the injector pull out with the slide hammer 4394.

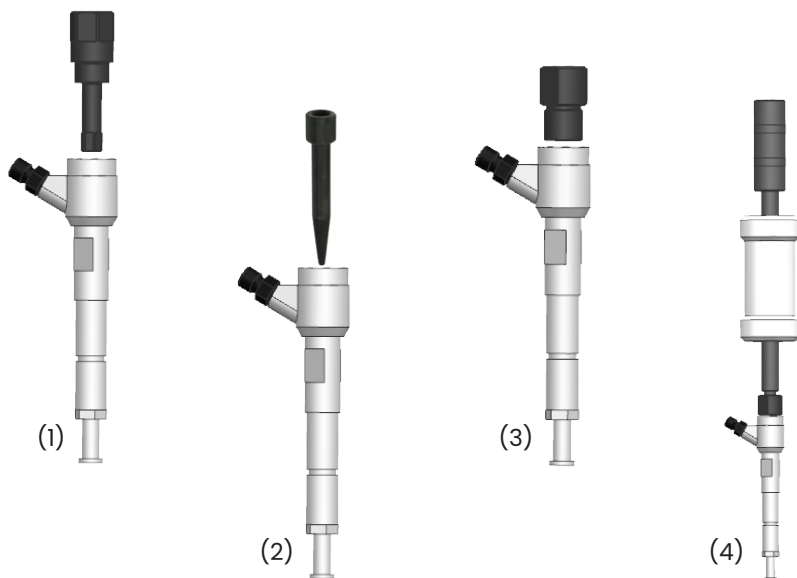

Atención / Attention

Asegúrese de limpiar los depósitos de carbón y suciedad en los inyectores antes de extraer. / Make sure to clean up the injectors before starting pulling them out.

Rosque bien los adaptadores. / Screw carefully the adaptors.

Consulte siempre las instrucciones de los fabricantes para montar y desmontar inyectores. / Read always the manufacturer instructions before pulling out the injectors.

2º Opción / Option 2

1.- Quitar el manguito.(1) / *Remove the coupling.*

2.- Usar el adaptador 515014 de M14x1,5 y roscar en la entrada de combustible y con la barra de impacto sin la maza 4394 balancear suavemente el inyector hacia los lados para liberarlo. (2) / *Screw de adapter m14x1,5 515014 and gently swing the injector with slider hammer 4394.*

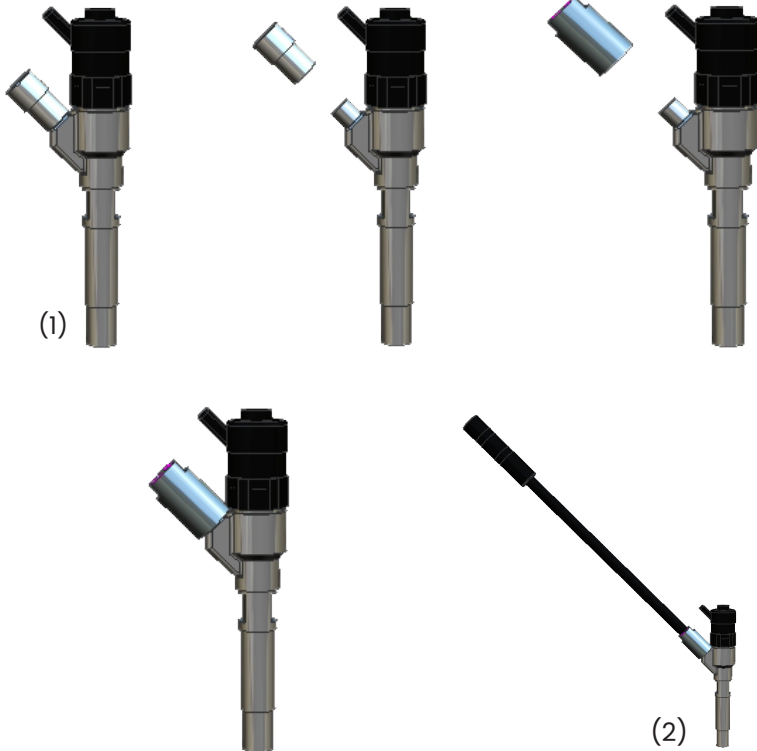

Atención / Attention

Asegúrese de limpiar los depósitos de carbón y suciedad en los inyectores antes de extraer. / *Make sure to clean up the injectors before starting pulling them out.*

Rosque bien los adaptadores. / *Screw carefully the adaptors.*

Consulte siempre las instrucciones de los fabricantes para montar y desmontar inyectores. / *Read always the manufacturer instructions before pulling out the injectors.*

Elementos de fuerza / Power elements

Para accionar los diferentes adaptadores tenemos el 4394 (incluido en el juego) con dos longitudes diferentes para poder trabajar en espacios reducidos. / In the universal injector puller two different length sizes of slide hammers are included.

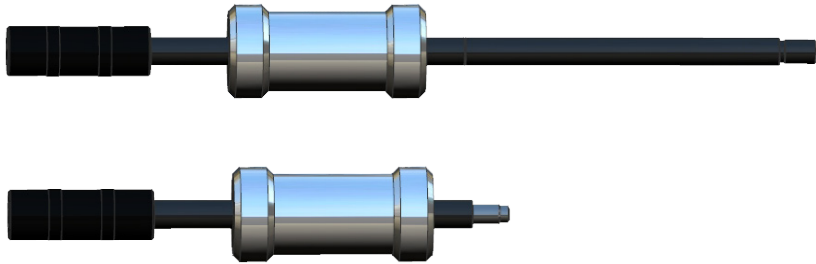

También disponemos opcionalmente de un puente 5152. Nos permite colocarlo a diferentes alturas para adaptarnos al bloque motor. / Additionally, the push puller 5152 can also be used; being adapted to different engine block height.

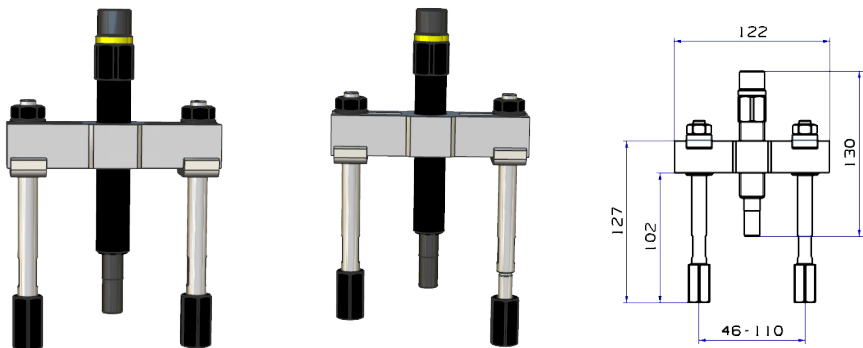

Atención / Attention

Con la barra de impacto tire muy recto y use una fuerza razonable para extraer el inyector. / It is important to pull with the slide hammer in very straight position using reasonable force.

Si no puedes sacarlo utilice el puente, tendrá un tiro más fuerte y preciso. / In case of difficulties with the slide hammer, use the push puller as the pulling is completely straight.

Algunos inyectores son muy difíciles de extraer. / Some injectors will remain fast screwed on hence extremely hard to pull out.



S.L. de Herramientas Especiales Forza
San Miguel de Acha, 24
010110 Vitoria-Gasteiz (España)
Tlf.: 945 24 97 16